

Provozní příručka

balicího stroje C10

Distributor: AllServices Group s.r.o., Nademlejská 600/1, 198 00, Praha 9

provozovna: Bečovská 939, 10400, Praha 10

email: info@allservices.cz, tel: 774 488 123

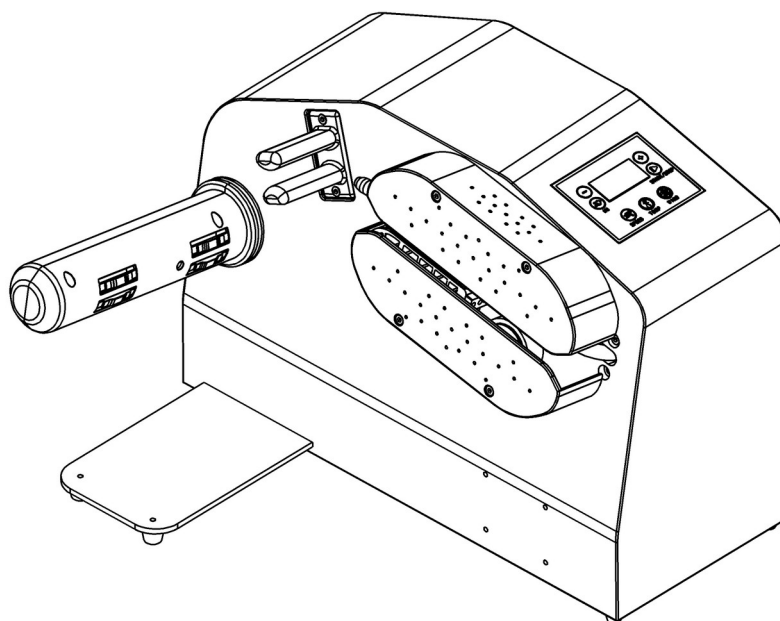

Před instalací a použitím výrobku si tento návod k obsluze pečlivě přečtěte (pro budoucí potřebu jej pečlivě uschovejte).

1.0 O provozní příručce

Účelem této příručky je popsat umístění součástí stroje, vysvětlit provoz systému a najít řešení základních chyb.

Toto je příručka balicího stroje C10.

Definice a návrhy zvláštních symbolů:

Symbol „Záblesk“ : Ve stroji se nacházejí neizolované části, při doteku může dojít k elektrickému šoku.



Symbol „Plovák“: Nepoužívejte jako plovák.



Symbol „Hračka“: Nepoužívejte jako hračku.



Symbol „Polštář“: Nepoužívejte jako polštář.

2.0 Bezpečnost

2.1 Bezpečnostní údaje

1 Před uvedením do provozu si přečtěte tento návod.

2. Před zprovozněním systému potvrďte následující záležitosti:

- Autorizovaný zprostředkovatel nebo technik poskytl provozovateli kompletní zaškolení.
- Provozovatel si přečetl všechny bezpečnostní symboly umístěné na zařízení a porozuměl jim.
- Zkontrolujte napájecí část balicího stroje – zdroj napájení vyhovuje požadavkům stroje a jeho součástí je zemnicí zařízení (viz 3.5: Požadavky na napájení).

Varování: Nesprávné uzemnění může způsobit elektrický šok.

Varování: Neotevírejte pásový kryt. Pásový kryt smějí rozebírat pouze autorizovaní technici a technicky zaškolení pracovníci údržby.



Varování: Vyvarujte se vtažení do stroje! Když začne stroj pracovat, např. táhnout fólii, nafukovat fólii či obal, uchovávejte svoje prsty, vlasy, šperky a oblečení mimo balicí válec.

Varování: Vyvarujte se opaření, dávejte pozor na povrch balicího válce, vysoká teplota balicí jednotky může způsobit opaření!

3. Nafukovací vak je určen k použití pro balení:

4. Před údržbou či opravou zařízení proveďte kontrolu těchto úkonů:

- Značka a identifikace vypínače a zámku odpovídají předpisům.
- Důležitá poznámka: V balicím stroji C10 lze používat pouze fólie naší společnosti. Při použití jiných fólií, než od naší společnosti si vyhrazujeme právo okamžitě ukončit služby údržby a přestat dodávat základní i doplňkové materiály.

Varování: Neuvádí-li část „Údržba a opravy“ jinak, nesnažte se balicí stroj C10 opravovat ani upravovat. Opravy smějí provádět pouze zástupci naší společnosti, autorizovaný dodavatel nebo odborný pracovník údržby zaškolený naší společností.

Varování: Pásový kryt otevírejte pouze tehdy, pokud provádíte výměnu pásu dle této příručky.

5. Pravidelně zařízení kontrolujte, zda

- Dráty jednotlivých dílů nejsou poškrábané, poškozené či zlomené.
- Ve vysokoteplotním pásu nejsou nečistoty či zbytky fólie.
- Všechny řídicí části a jednotka displeje pracují normálně.

Varování: Pokud chování systému za provozu neodpovídá popisu v této příručce, ihned jej vypněte, odpojte vidlici a kontaktujte našeho zástupce pro technický servis.

6. Hluk

C10--Maximální provozní hluk balicího stroje je 95 dB. Zkontrolujte, zda tato hodnota vyhovuje místním standardům a předpisům.

7. Nároky na prostředí

- Skladovací teplota: Stroj: 0-43 °C; Fólie: 0-43 °C
- Provozní teplota: Stroj 16-43 °C; Fólie: 16-43 °C

Varování: Fólie dobře pracuje (má dobrý lepicí účinek) pouze při dodržení výše uvedených teplotních parametrů; při skladování o teplotě přesahující hodnoty výše může dojít k poškození fólie, která pak nebude účinná.

8. Možná rizika

Přestože většina částí balicího stroje C10 je zajištěna pásovým krytem, nejsou zakryté všechny části, během provozu tedy buďte opatrní.

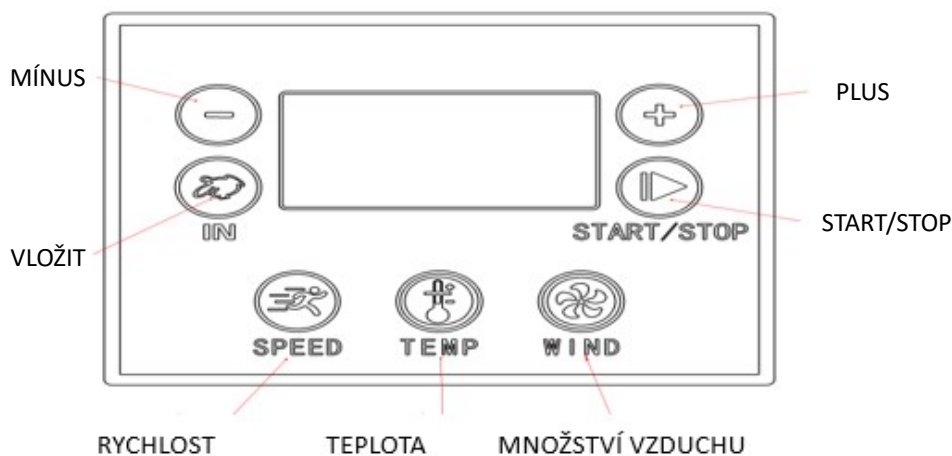
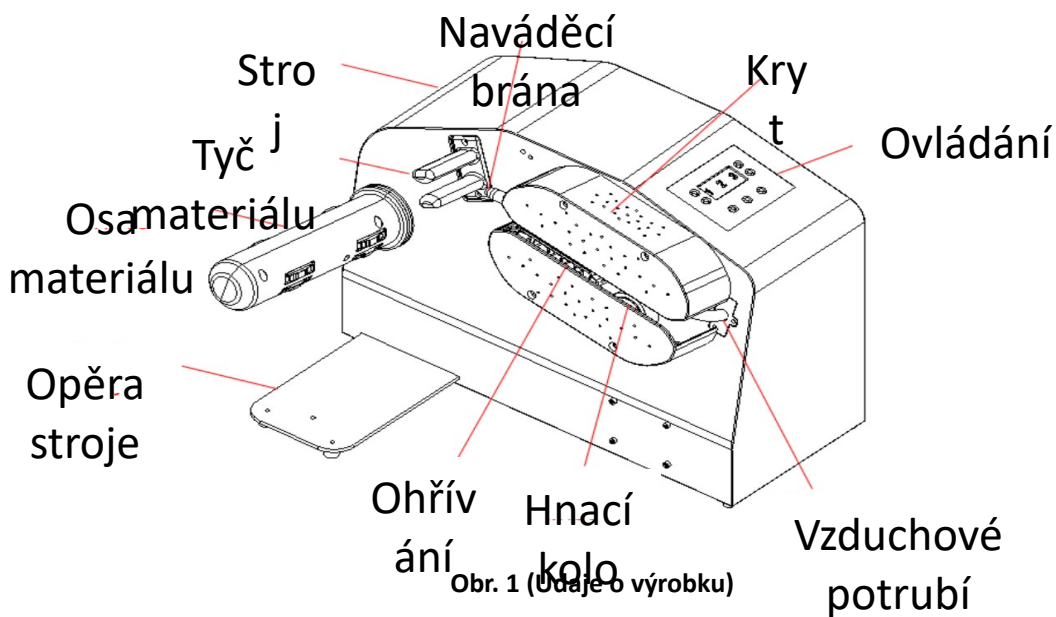

po navíjecí tyči a zasune doprostřed pásu, stiskněte tlačítko automatického navíjení; když se fólie vysune z balicího stroje, stisknutím tlačítka start se začne vhnět vzduch.

3.3 Význam chybových kódů a jejich řešení

LLL: Snímač teploty chybí nebo je vypnutý

H-1: Ohřívací pás nepracuje normálně

H-2: Motor nepracuje normálně

H-3: Generátor vzduchu nepracuje normálně

H-4: Teplota není normální

Pokud se některý z těchto chybových kódů objeví, kontaktujte pro vyřešení autorizovaného dodavatele nebo technika.

3.4 Upozornění

1. Nepoužívejte ve vlhkém prostředí.
2. Před použitím si zopakujte tyto pokyny:
 - Pokud není systém řádně uzemněn, může dojít k elektrickému šoku.
 - Neotevírejte ochranný kryt, ani se jej nesnažte zkoumat či opravovat. Otevřít jej smějí pouze naši servisní pracovníci nebo pracovníci servisní údržby autorizovaného zprostředkovatele.
 - Během provozu a zavádění materiálu se nedotýkejte válců prsty, šaty, šperky či vlasy (vlasy doporučujeme mít svázané).
3. Doporučujeme používat nafukovací sáček pouze jako balicí materiál, nepoužívejte jej jako plovák, polštář či dětskou hračku.
4. Kryt stroje C10 je plastový, hmotnost zaváděného materiálu (fólie) nesmí přesáhnout 5 kg, během zavádění materiálu na stroj netlačte, ani jej nenaklánějte.
5. Pokud je materiál posouván strojem, vzniká tak statická elektřina. Rovněž materiál samotný v sobě má statickou elektřinu. Obsluha nesmí nosit přezůvky ani boty. V opačném případě se z lidského těla stane vodič statické elektřiny, což může mít za následek efekt podobný elektrickému šoku.
6. Pokud se po dlouhodobém provozu stroje fólie neposouvá hladce nebo se zasekává, vyměňte zavčasu čepel.
7. Pokud po dlouhodobém provozu stroje nemá utěšňovací hrana pevný vzhled nebo není souvislá, zkontrolujte správnou teplotu; pokud je teplotní pás poškozený, zavčasu jej vyměňte.
8. U rychlosti a objemu vzduchu vhněného do stroje by mělo docházet k vzájemné synchronizaci, parametry jednotlivých fólií se různí, neexistuje univerzální standard, je třeba upravit podle aktuálních podmínek.

Upozornění: Nenechávejte stroj běžet naprázdno bez materiálu ! ! !

3.5 Požadavky na napájení

Varování: Nesprávné uzemnění může způsobit elektrický šok.

Varování: Používání zásuvkových lišt zvyšuje výskyt statické elektřiny. Statická elektřina může způsobovat provozní problémy a být nepohodlná pro obsluhu stroje.

Pro běžný provoz vyžaduje stroj C10 napětí 220 V, průměrný proud je cca 2 A, špičkový proud je 3,5 A.

3.4 Skladování fólie

Varování: Používejte fólii vyráběnou naší společností, v opačném případě může dojít k poškození sáčku nebo k snížení kvality balení, v krajním případě k poškození stroje.

Teplota skladování by měla být v rozmezí 0-43 °C. Fólii doporučujeme skladovat v tomto teplotním rozmezí (0 - 43 °C) Při teplotě pod/nad toto rozmezí může dojít k poškození fólie.

Upozorňujeme, že před použitím je třeba, aby fólie měla provozní teplotu.

Rozpětí provozní teploty fólie je 16-43 °C. Pro co nejlepší účinnost zabalení používejte fólii v tomto teplotním rozpětí.

Varování: Pro co nejlepší zabalení před použitím zkontrolujte, zda má fólie provozní teplotu v daném rozpětí.

3.7 Složení systému

1. Hlavní vypínač

Hlavní vypínač umístěný na zadní straně stroje, slouží k zapnutí a vypnutí systému.

2. Přepínač Start/Stop

- (1) Tlačítko Start/Stop: spustí/zastaví provoz stroje.
- (2) Tlačítko IN: ovládá funkci automatického provozu stroje.

3. Hlavní přívodní kabel

Zapojte napájecí kabel do příslušné zásuvky, pro více podrobností viz 3.5 „Požadavky na napájení“.

4. Ovládací panel

Panel tlačítek: Používá se k nastavení hodnot stroje

5. Balicí stroj

Uvnitř jsou součásti stroje.

Varování: Neotevírejte boční kryt; doporučujeme, aby jej otevíral pouze zástupce naší společnosti nebo autorizovaný pracovník údržby.

6. Hřídél fólie

Používá se k navíjení fóliové role, aby bylo možné tuto fólii upevnit a zajistit.

7 Ohřívací pás

Používá se spolu se vzduchovým potrubím, čepelí, ohřívacím modulem apod. k tepelnému uzavření vzduchového sáčku po otevření.

Varování: Teplota válce je velmi vysoká, pozor na opaření!

Varování: Buďte opatrní a dejte pozor na nebezpečí možného navinutí do stroje.

8. Fóliová role

Fóliové role jsou zabaleny v samostatném děrovaném sáčku, lze je nafouknout a zatavit strojem C10.

4.1 Údržba a opravy

Preventivní údržba

Varování: Před prováděním údržby či oprav stroje C10 jej nezapomeňte vypnout a vytáhnout hlavní napájecí kabel ze zásuvky.

Cyklus údržby	Podrobnosti	Popis
týdně	zkontrolovat a vyčistit	Otevřete pásový kryt a vyfoukněte prach. Zkontrolujte, zda není nějaká součást stroje příliš opotřebená.
každý měsíc	kontakt	Zařídte kontrolu na pracovišti. Kontaktujte autorizovaného dodavatele nebo našeho zástupce pro technický servis ohledně kontroly stroje.

4.2 Výměna čepele

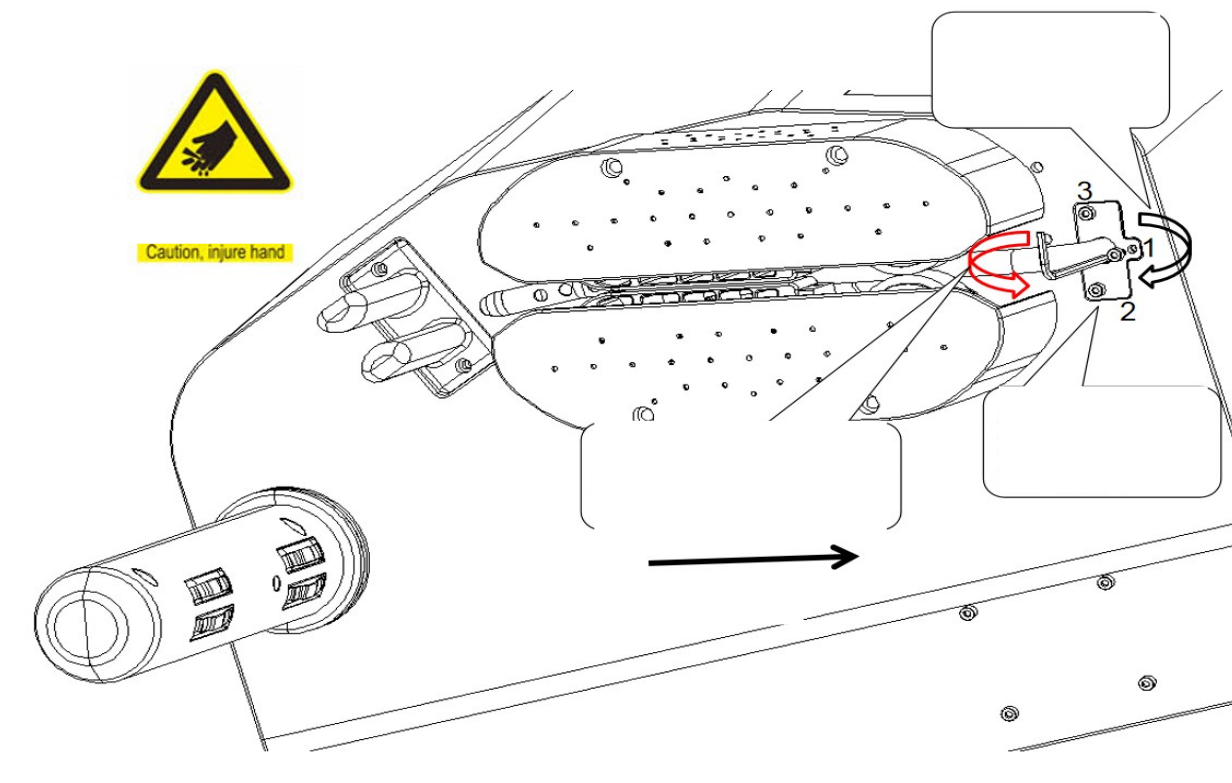

Obr. 3 (Návodné schéma výměny a instalace trubice)

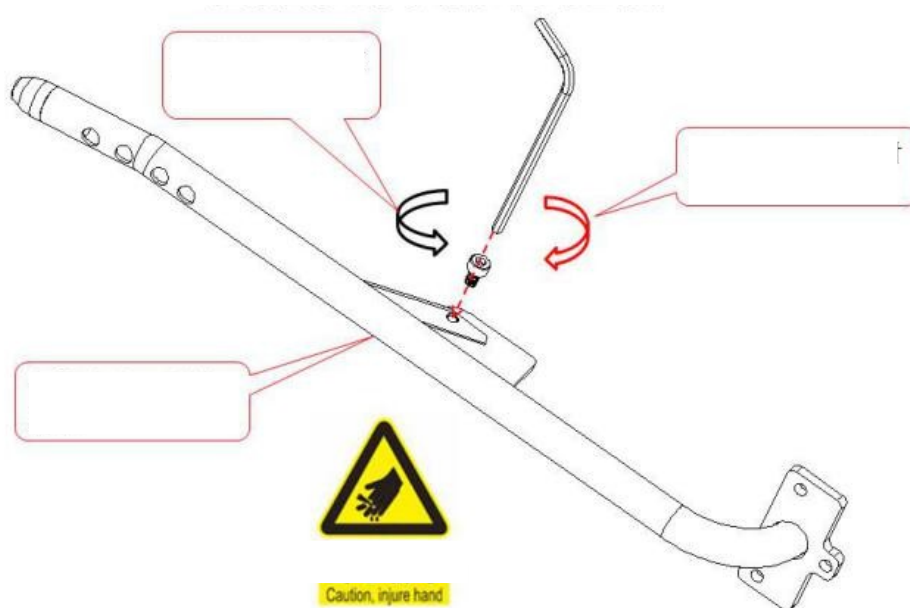

Obr. 4 (Návodné schéma výměny a instalace čepel)

Pomocí šroubováku uvolněte 3 šrouby na konci trubice (viz obr. 3), vyjměte trubici, uvolněte čepel a utáhněte šrouby, vyměňte čepel (viz obr. 4) a namontujte trubici nazpět.

4.3 Výměna vysokoteplotního pásu

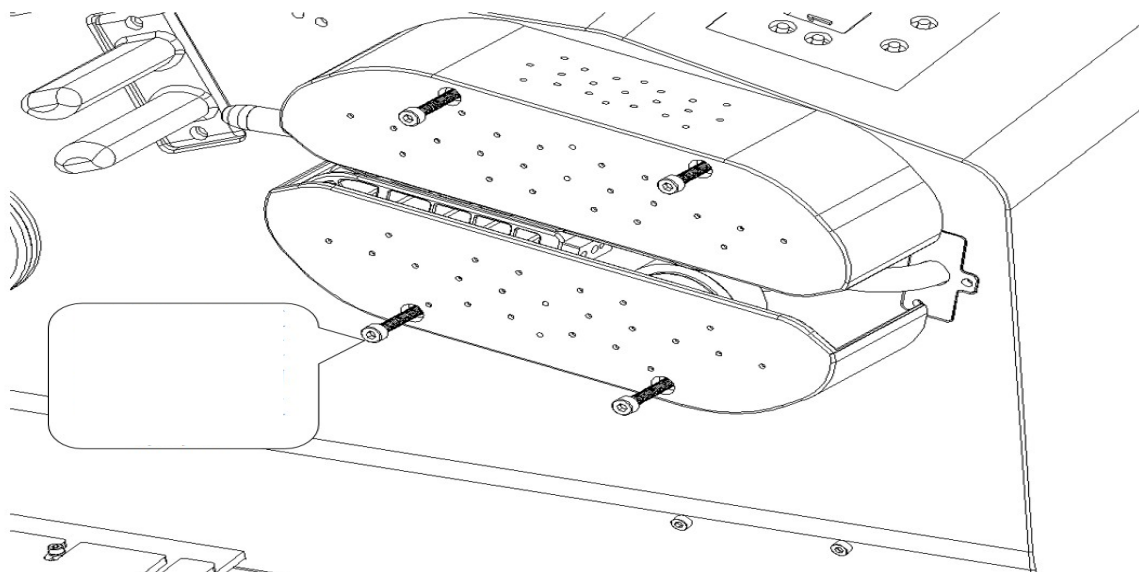

Obr. 5 (Návodné schéma č. 1 výměny a instalace pásu)

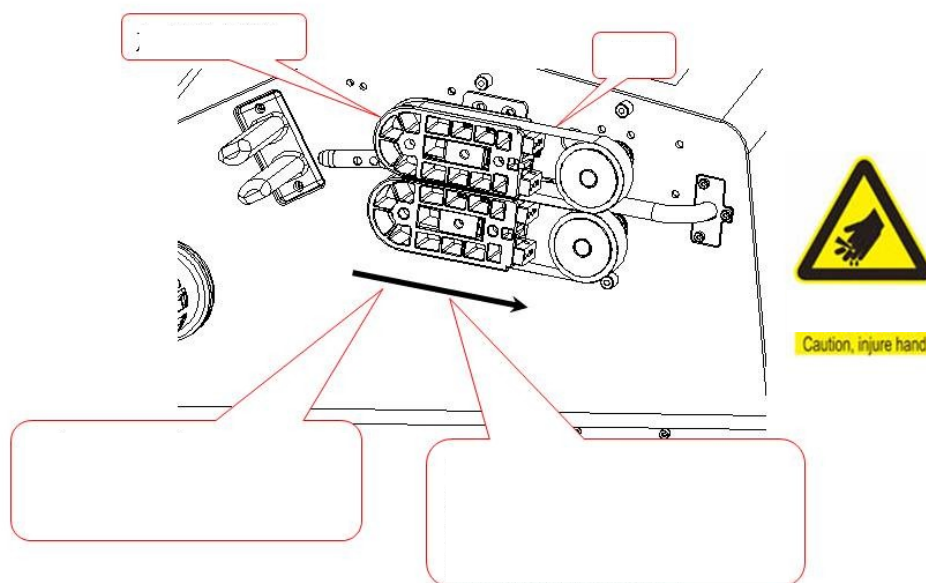

Obr. 6 (Návodné schéma č. 2 výměny a instalace pásu)

Pomocí šroubováku sejměte pásový kryt a zatlačte ohřívací pás ve směru hnacího kola (aby se pás uvolnil).
Po uvolnění pásu tento pás vyměňte, vyměňte jej za nový a dejte pásový kryt zpět na místo.

4.4 Výměna vysokoteplotní lepicí pásky

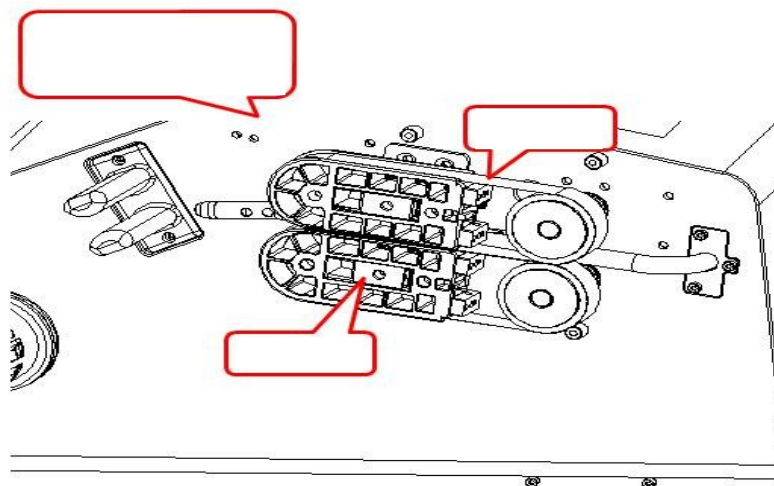

Obr. 7 (Návodné schéma výměny a instalace vysokoteplotní lepicí pásky)

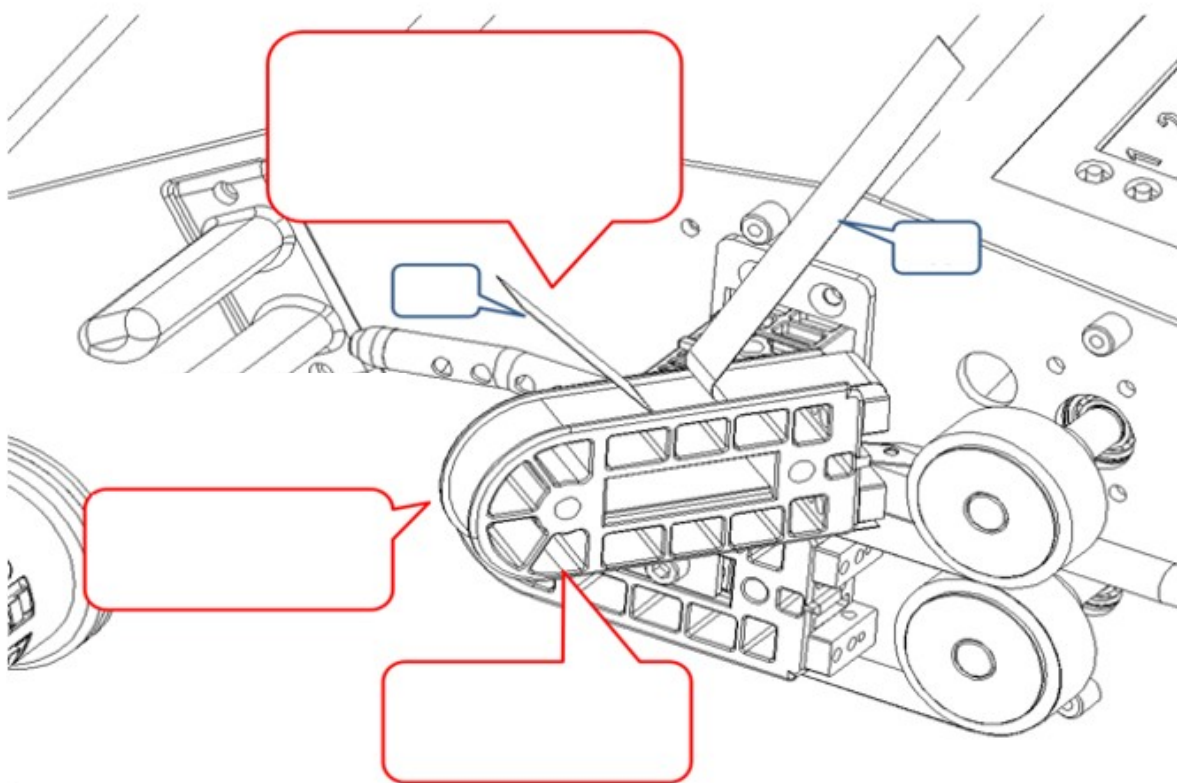

Obr. 7 (Návodné schéma výměny a instalace vysokoteplotní lepicí pásky)

Pomocí šroubováku sejměte pásový kryt a zatlačte ohřívací pás ve směru hnacího kola (aby se pás uvolnil). Po uvolnění pásu tento pás vyměňte, šroubovákem uvolněte šroub a těsnění uprostřed ohřívacího pásu; poté sundejte ohřívací pás (poznámka: pružiny mohou vyklouznout), odtrhněte vysokoteplotní lepicí pásku a nasadte novou, poté nasadte zpět ohřívací pás, pás a jeho kryt na původní místo ve správném pořadí.